

HAL  
2.06 m x 3.00 m

TOTAAL: 185 m<sup>2</sup>  
BELOW GROUND: 8 m<sup>2</sup>, BELOW GROUND: 104 m<sup>2</sup>, BELOW GROUND: 73 m<sup>2</sup>, 4. ZOLDER: 0 m<sup>2</sup>  
UITGESLOTEN GEBIED: TERRAS: 62 m<sup>2</sup>, LOW CEILING: 32 m<sup>2</sup>, TECH. RUIMTE: 2 m<sup>2</sup>,  
ZOLDER: 6 m<sup>2</sup>

DE AFMETINGEN WORDEN BEREKEND MET CUBICASA-TECHNOLOGIE. WORDEN GEACHT ZEER BETROUWBAAR TE ZIJN, MAAR NIET GEGARANDEERD.

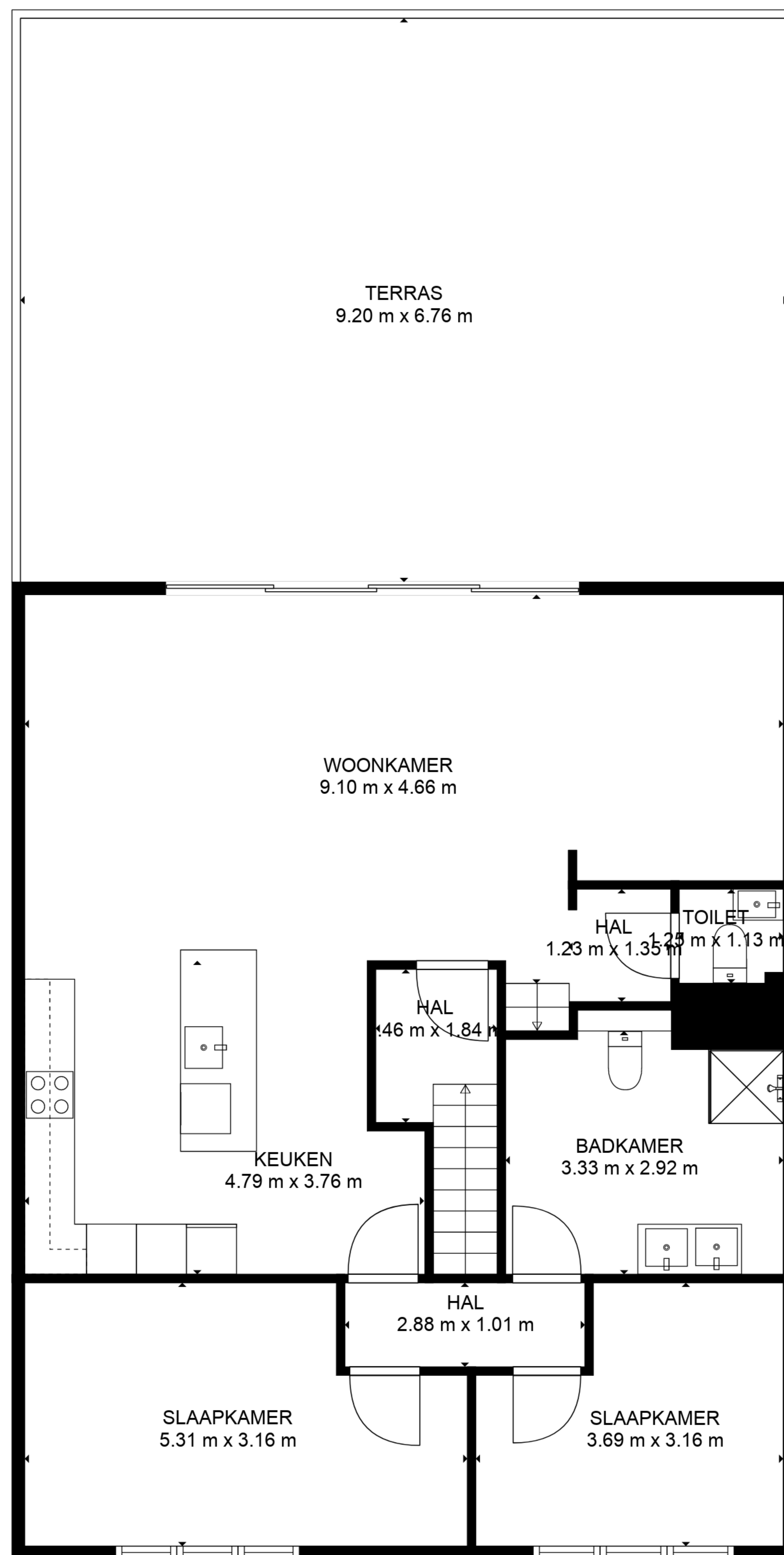

TOTAAL: 185 m<sup>2</sup>  
 BELOW GROUND: 8 m<sup>2</sup>, BELOW GROUND: 104 m<sup>2</sup>, BELOW GROUND: 73 m<sup>2</sup>, 4. ZOLDER: 0 m<sup>2</sup>  
 UITGESLOTEN GEBIED: TERRAS: 62 m<sup>2</sup>, LOW CEILING: 32 m<sup>2</sup>, TECH. RUIMTE: 2 m<sup>2</sup>,  
 ZOLDER: 6 m<sup>2</sup>

DE AFMETINGEN WORDEN BEREKEND MET CUBICASA-TECHNOLOGIE. WORDEN GEACHT ZEER BETROUWBAAR TE ZIJN, MAAR NIET GEGARANDEERD.

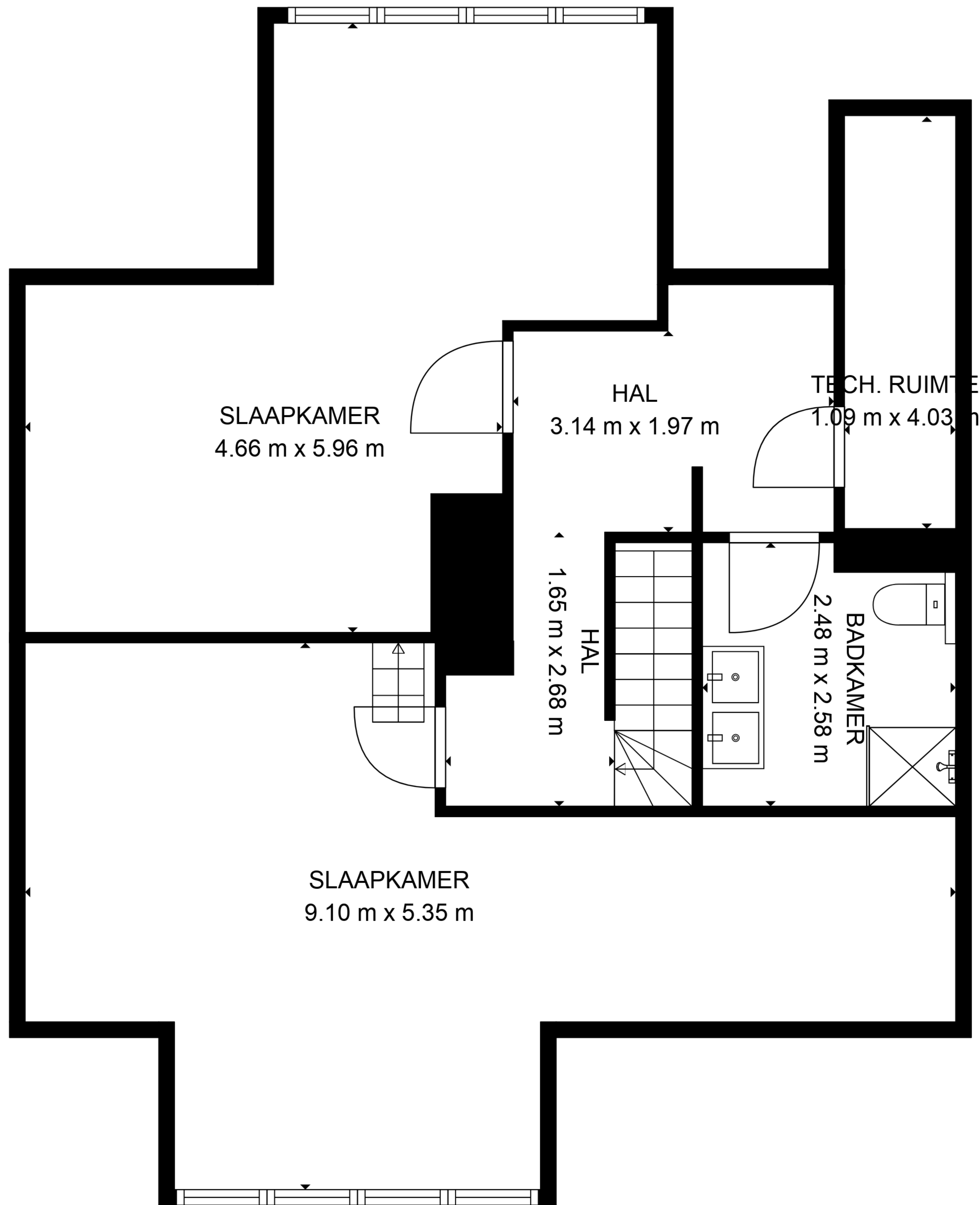

TOTAAL: 185 m<sup>2</sup>  
 BELOW GROUND: 8 m<sup>2</sup>, BELOW GROUND: 104 m<sup>2</sup>, BELOW GROUND: 73 m<sup>2</sup>, 4. ZOLDER: 0 m<sup>2</sup>  
 UITGESLOTEN GEBIED: TERRAS: 62 m<sup>2</sup>, LOW CEILING: 32 m<sup>2</sup>, TECH. RUIMTE: 2 m<sup>2</sup>,  
 ZOLDER: 6 m<sup>2</sup>

DE AFMETINGEN WORDEN BEREKEND MET CUBICASA-TECHNOLOGIE. WORDEN GEACHT ZEER BETROUWBAAR TE ZIJN, MAAR NIET GEGARANDEERD.

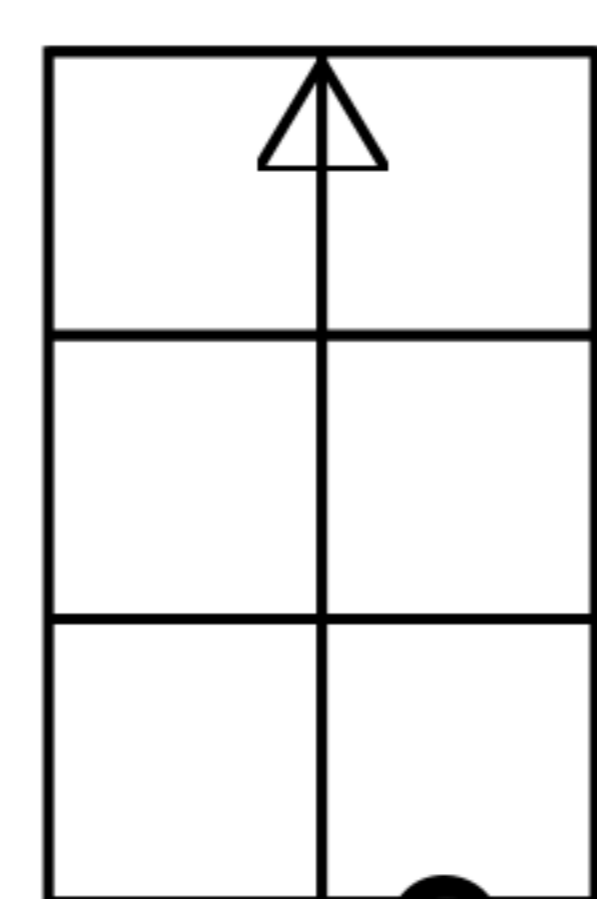

ZOLDER

9.10 m x 3.28 m

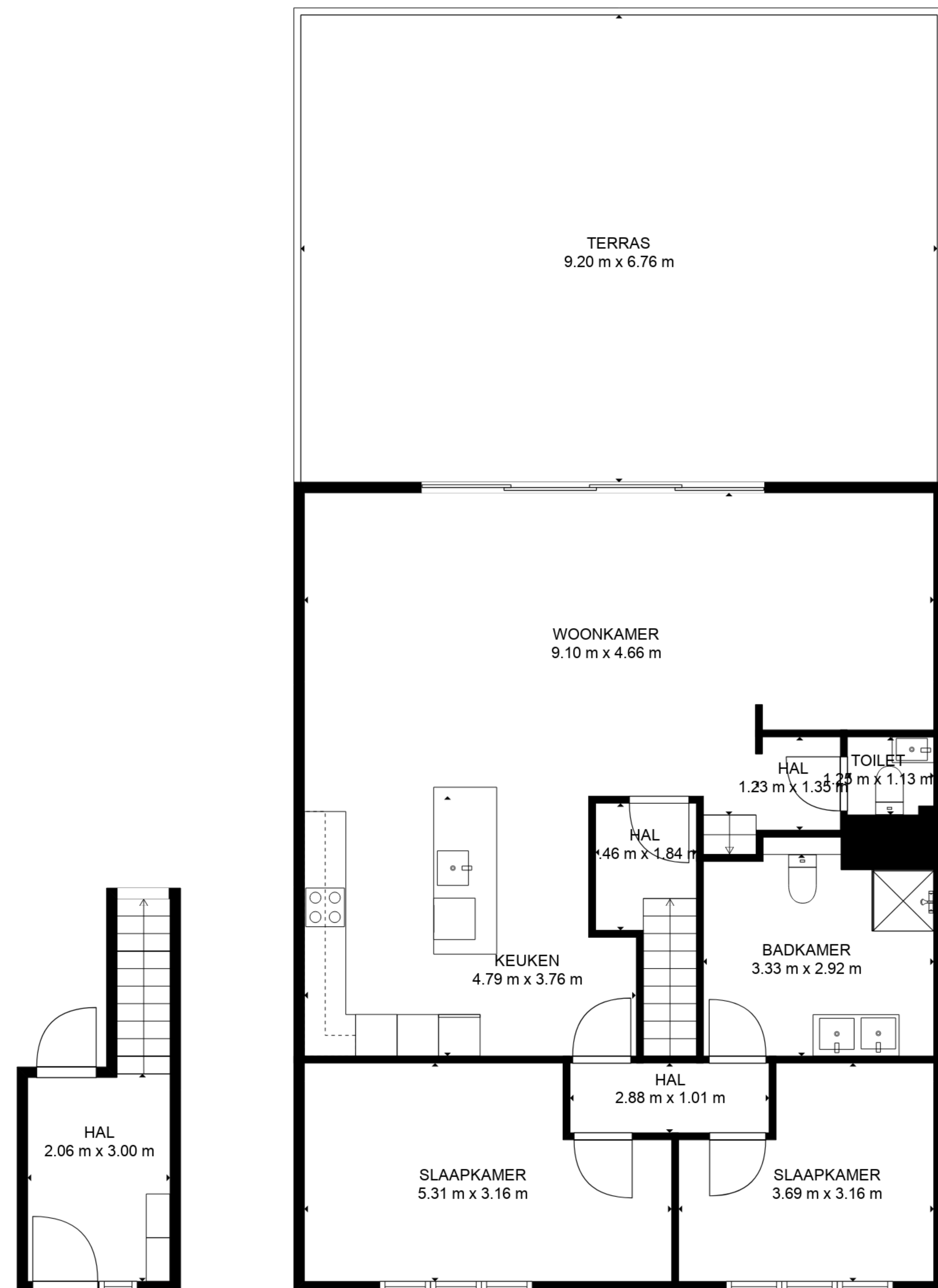

2. EERSTE VERDIEPING

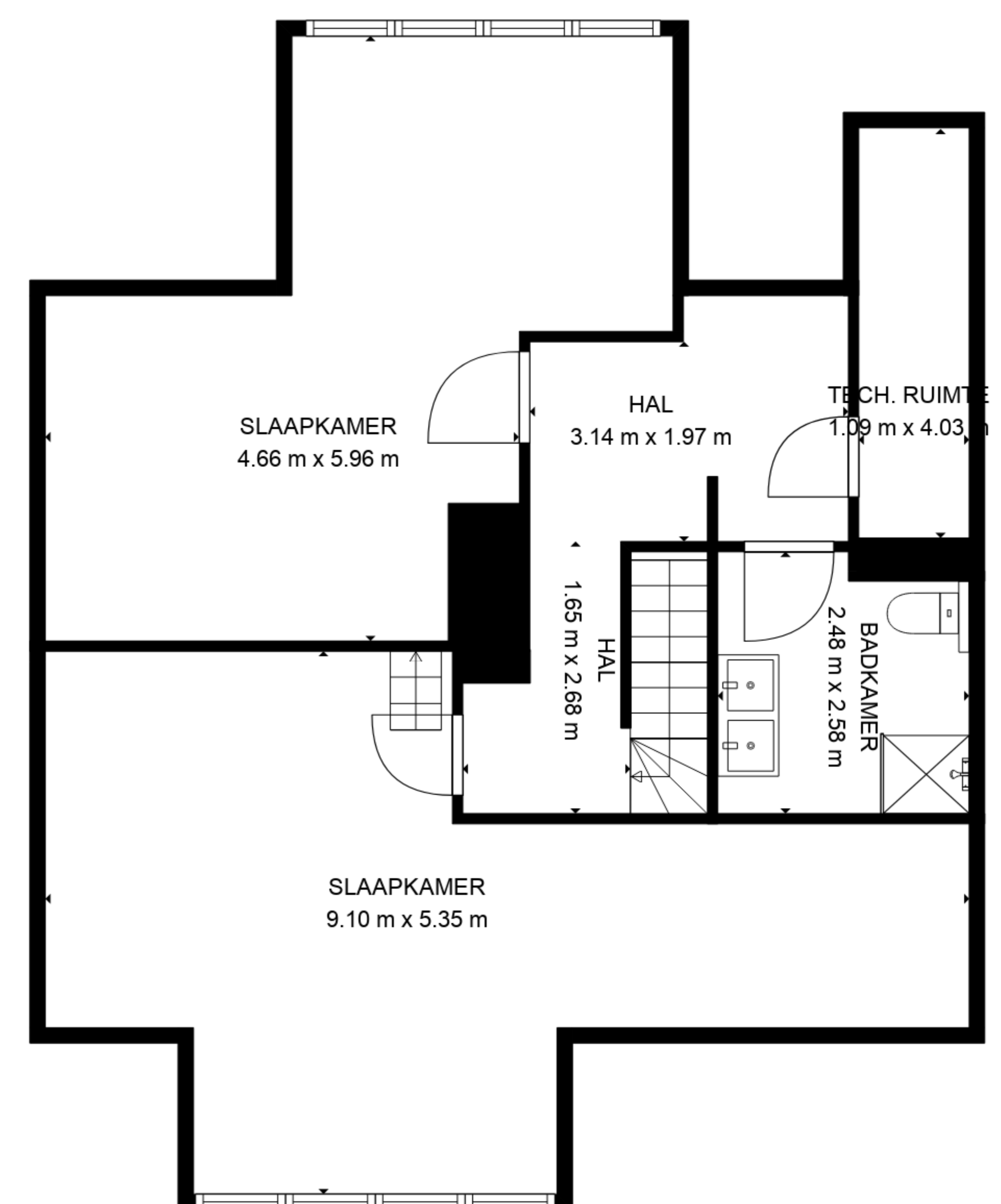

3. TWEEDE VERDIEPING

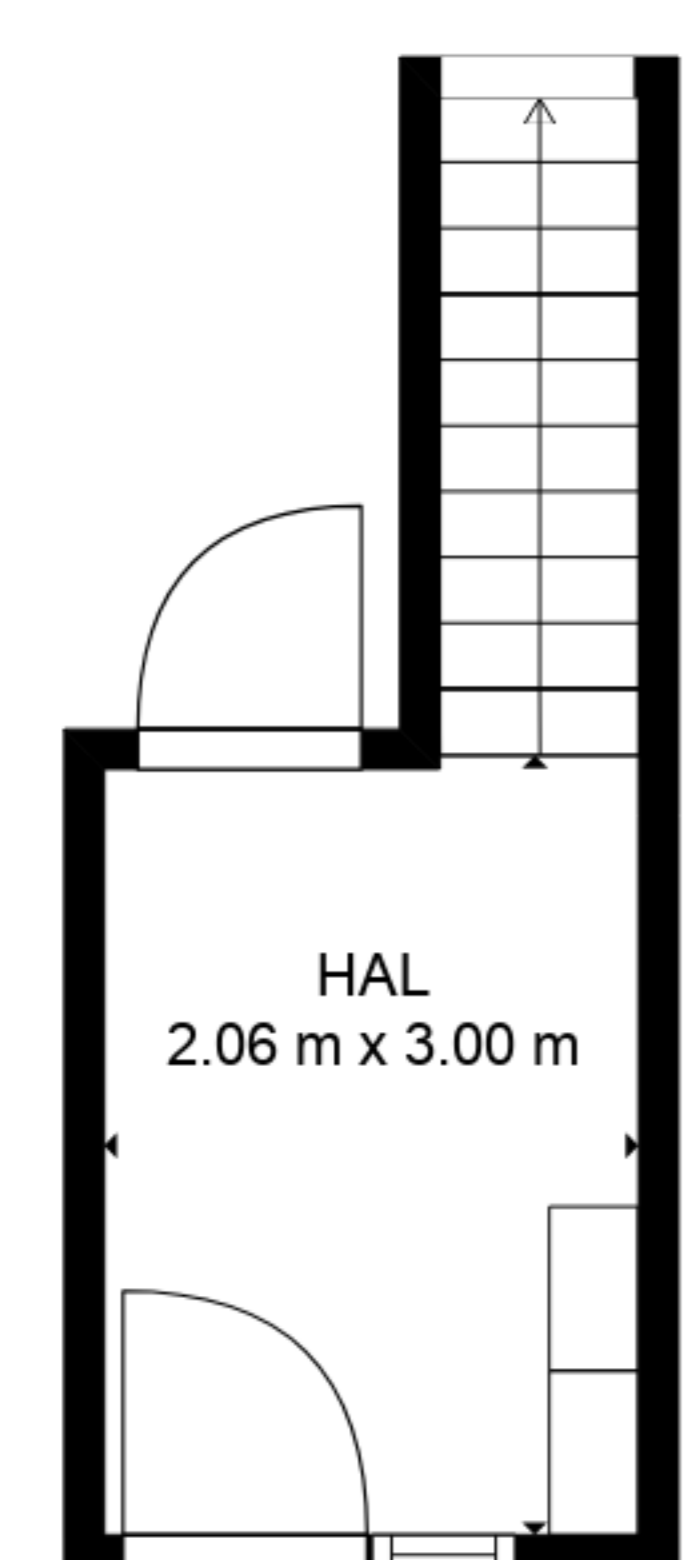

1. INKOM GVL

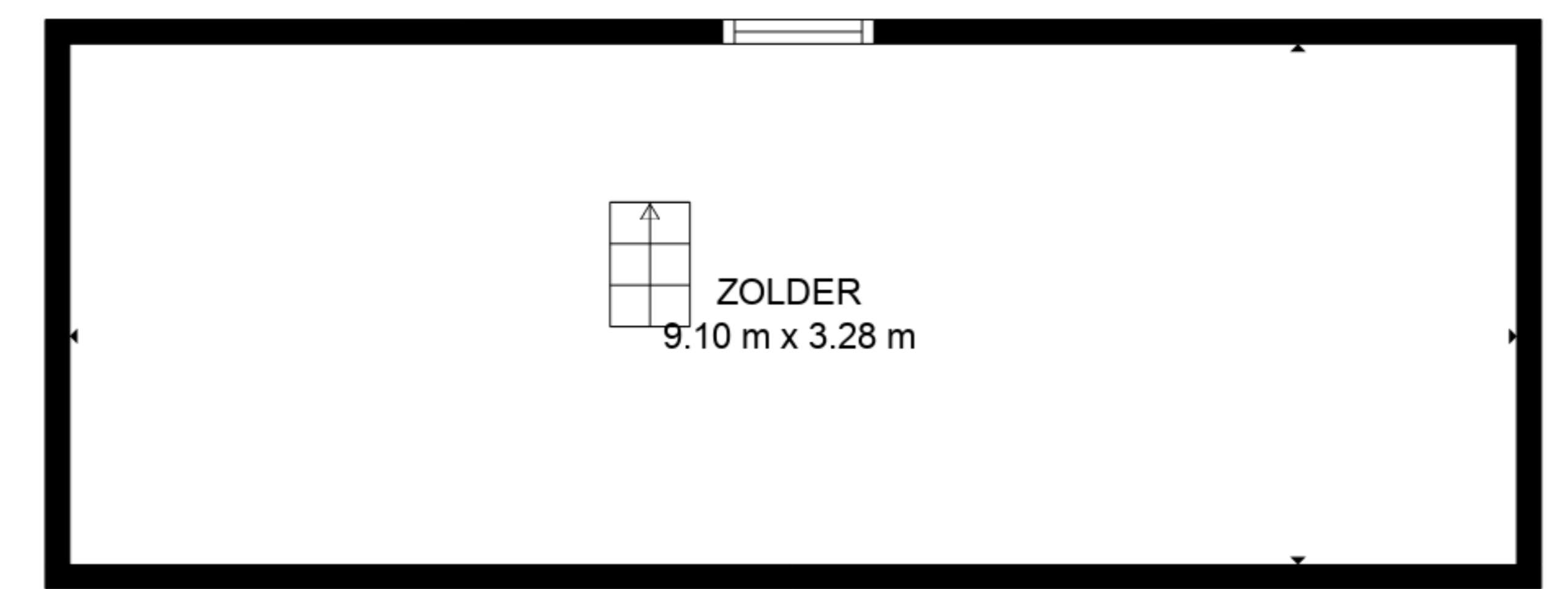

4. ZOLDER

TOTAAL: 185 m<sup>2</sup>  
 BELOW GROUND: 8 m<sup>2</sup>, BELOW GROUND: 104 m<sup>2</sup>, BELOW GROUND: 73 m<sup>2</sup>, 4. ZOLDER: 0 m<sup>2</sup>  
 UITGESLOTEN GEBIED: TERRAS: 62 m<sup>2</sup>, LOW CEILING: 32 m<sup>2</sup>, TECH. RUIMTE: 2 m<sup>2</sup>,  
 ZOLDER: 6 m<sup>2</sup>

DE AFMETINGEN WORDEN BEREKEND MET CUBICASA-TECHNOLOGIE. WORDEN GEACHT ZEER BETROUWBAAR TE ZIJN, MAAR NIET GEGARANDEERD.